

WORCRAFT

POWER TOOLS

CRH-S20LiBDM

ПЕРФОРАТОР АКУМУЛЯТОРНИЙ

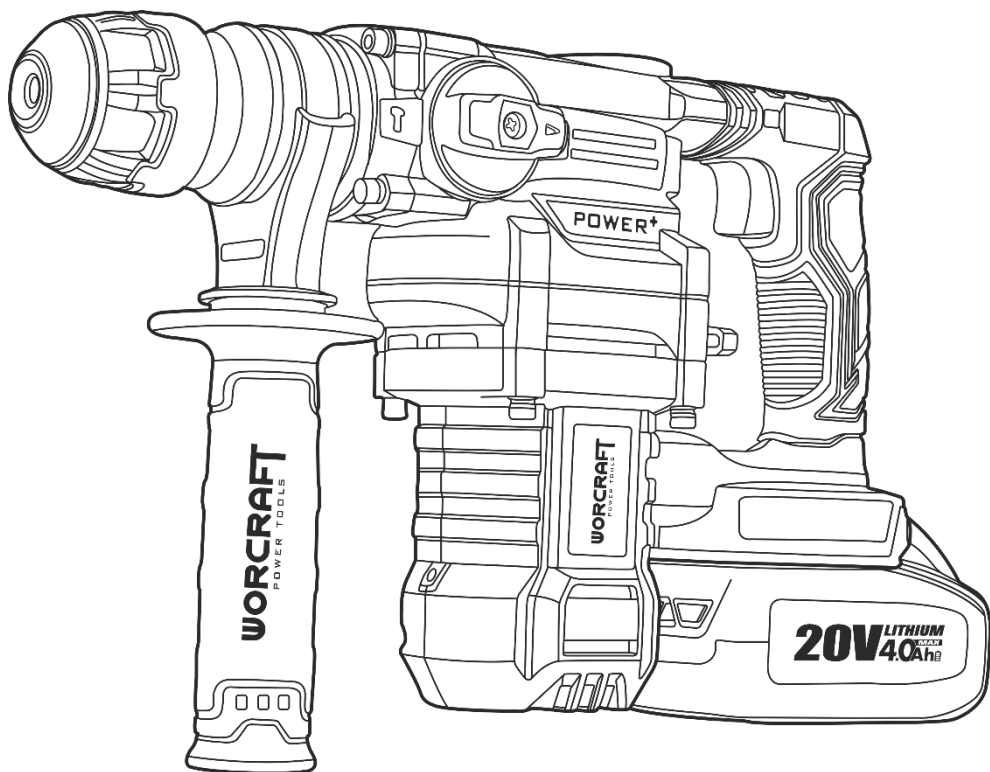

UA

ІНСТРУКЦІЯ З ТЕХНІКИ БЕЗПЕКИ ТА ЕКСПЛУАТАЦІЇ
(переклад інструкції з оригіналу)



ЗМІСТ

Вступ.....	3
1 Заходи безпеки.....	3
2 Опис і принцип роботи.....	6
3 Підготовка виробу до використання.....	8
4 Використання виробу.....	10
5 Технічне обслуговування виробу.....	11
6 Поточний ремонт складових частин виробу.....	12
7 Строк служби, зберігання, транспортування.....	12
8 Гарантії виробника (постачальника).....	13
9 Технічні характеристики.....	13
10 Комплектність.....	14
11 Утилізація.....	14

УВАГА! **Шановний покупець!**

Вдячні Вам за придбання даної моделі електроінструменту торгової марки **WORCRAFT**. Ця модель поєднує в собі сучасні конструктивні рішення для збільшення ресурсу роботи, продуктивності та надійності інструменту, а також для його безпечного використання. Ми впевнені, що продуктивність торгової марки **WORCRAFT** стане Вашим помічником на довгі роки.

Під час купівлі перфоратора акумуляторного **CRH-S20LIBDM** вимагайте перевірки його працездатності пробним запуском і перевірки відповідності комплектності (розділ «Комплектність» Інструкції з експлуатації). Переконайтеся, що Гарантійний талон повністю і правильно заповнений.

Перед використанням перфоратора уважно вивчіть дану Інструкцію з експлуатації та дотримуйтесь заходів безпеки при роботі з ним.

В процесі користування виконуйте усі вимоги Інструкції з експлуатації.

ВСТУП

Перфоратор акумуляторний **CRH-S20LIBDM** (далі – виріб) призначений для підготовки отворів під кріпильні елементи в бетоні, камені, цеглі та подібних матеріалах в режимі обертання з ударом при використанні спільно з бурами, які мають хвостовик SDS-Plus, а також для легких довбальних робіт по цеглі, каменю й бетону в ударному режимі. Можливе застосування виробу для свердління деревини, будівельних і синтетичних матеріалів (в режимі свердління) з використанням свердильного патрона з SDS-Plus адаптером (продаються окремо!). Виріб призначений виключно для побутового використання.

Уважно вивчіть дану Інструкцію з експлуатації, в тому числі розділ 1 «Заходи безпеки». Тільки таким чином Ви зможете навчитися правильно поводитися з виробом та уникнете помилок і небезпечних ситуацій.



УВАГА! Порушення техніки безпеки може стати причиною ураження електричним струмом, виникнення пожежі та отримання важких травм.

1 ЗАХОДИ БЕЗПЕКИ

1.1 Загальні правила безпеки



УВАГА! Перед використанням виробу повинні бути взяті всі необхідні заходи обережності для того, щоб зменшити ризик виникнення пожежі, знизити ймовірність ураження електричним струмом, пошкодження корпусу та деталей виробу. Заходи безпеки перелічено нижче.

Уважно прочитайте та збережіть усі вказівки, перш ніж спробуєте використовувати виріб. З метою безпечного використання:

1.1.1 Підтримуйте чистоту та порядок на робочому місці. Будь-яка перешкода під час роботи може стати причиною травми.

1.1.2 Беріть до уваги обстановку на робочому місці. Підтримуйте достатнє освітлення в процесі роботи. Не користуйтеся виробом поблизу легкозаймистих рідин або газів.

1.1.3 Остерігайтеся ураження електричним струмом. Не торкайтеся заземлених поверхонь, наприклад, трубопроводів, радіаторів, кухонних плит, корпусів холодильників. Не працюйте з виробом під дощем або снігом. Не використовуйте виріб у приміщеннях з підвищеною вологістю. Захищайте виріб від дощу та вологи. Проникнення вологи в корпус виробу може призвести до виходу його з ладу.

1.1.4 Під час роботи з виробом не дозволяйте дітям перебувати поблизу. Не дозволяйте стороннім торкатися виробу. Сторонні особи не повинні перебувати на робочому місці.

1.1.5 Закінчивши роботу, зберігайте виріб у спеціально відведеному місці для зберігання електроінструменту. Воно має бути сухим, недоступним для сторонніх осіб і замикається на замок. Діти не повинні мати доступ до виробу.

1.1.6 Не втручайтеся в роботу механізмів, докладаючи зайві зусилля. Робота виконується якісніше та безпечніше, якщо виріб експлуатується згідно з навантаженням, зусиллям і швидкістю, які передбачені нормами.

1.1.7 Адекватно вибирайте інструмент для кожної конкретної роботи. Не намагайтеся виконати малопотужним побутовим приладом роботу, яка призначена для високопотужного професійного електроінструменту. Не використовуйте виріб у цілях, для яких він не призначений.

1.1.8 Зверніть увагу на вибір робочого одягу. Не надягайте просторий одяг або прикраси, тому що їх можуть зачепити рухомі частини виробу. На час роботи поза приміщенням рекомендується надягати гумові рукавички та взувати черевики з неслизькою підошвою. Ховайте довге волосся під головним убором.

1.1.9 Користуйтеся захисними окулярами. Надягайте респіраторну маску проти пилу, якщо при роботі виділяється пил.

1.1.10 Використовуйте обладнання для відведення пилу та бруду, якщо це передбачено. Переконайтеся, що використовуються відповідні пристрої для підключення подібного обладнання.

1.1.11 Перед початком роботи закріпіть оброблювану деталь у лещатах. Це безпечніше, ніж тримати заготовку в руці, а також звільняє обидві руки для роботи з виробом.

1.1.12 Будьте уважні. Постійно майте хорошу точку опори та не втрачайте рівноваги.

1.1.13 Уважно й відповідально ставтеся до технічного обслуговування виробу та його ремонту. Для досягнення кращого результату та забезпечення більшої безпеки під час роботи обережно поведіться з виробом і підтримуйте його в чистоті. При змащуванні та заміні аксесуарів дотримуйтесь вказівок з відповідних інструкцій. Рукоятки виробу повинні бути сухими та чистими, не допускайте їх забруднення мастильними матеріалами.

1.1.14 Від'єднайте акумуляторну батарею від виробу, якщо він не використовується, перед початком техобслуговування, а також перед заміною аксесуарів.

1.1.15 Витягніть усі регульовальні та монтажні ключі. Візьміть собі за правило: перед тим як увімкнути виріб, перевірити, чи всі ключі витягнуті з нього.

1.1.16 Уникайте несподіваного запуску електродвигуна. Не переносьте виріб з під'єднаною акумуляторною батареєю, тримаючи палець на пусковій клавіші. Перед тим як під'єднати акумуляторну батарею, переконайтеся, що пускова клавіша знаходиться у вимкненому положенні.

1.1.17 Будьте пильні. Слідкуйте за тим, що робите. Дотримуйтесь здорового глузду. Не працюйте з виробом, якщо втомились, прийняли алкоголь або ліки, які можуть викликати сонливість чи впливають на швидкість реакції, увагу та зосередженість.

1.1.18 Перевіряйте пошкоджені деталі. Перш ніж продовжити експлуатацію виробу, слід ретельно перевірити деталі, які мають пошкодження, з метою діагностики їх функціональності. Перевірте надійність кріплення та справність рухомих деталей, правильність складання та будь-які інші параметри, які можуть вплинути на їх роботу. Пошкоджені деталі або несправні перемикачі необхідно відремонтувати або замінити в уповноваженому сервісному центрі. Не працюйте виробом з несправним вимикачем.

1.1.19 Зарядний пристрій завжди використовуйте тільки в електромережі з напругою, зазначеною на його таблиці.

1.1.20 Ніколи не використовуйте елементи живлення, відмінні від тих, які для цього передбачені. Не під'єднуйте звичайну суху батарею або автомобільну акумуляторну батарею до виробу.

1.1.21 Не використовуйте для живлення виробу будь-які трансформатори, оснащені додатковим пристроєм – випрямлячем.

1.1.22 Оскільки в процесі заряджання акумуляторна батарея і зарядний пристрій злегка нагріваються, її слід виконувати тільки в місцях, які не піддаються впливу прямих сонячних променів, з низькою вологістю повітря і хорошою вентиляцією.



УВАГА! Щоб уникнути травм, використовуйте тільки ті аксесуари або пристрої, які вказані в даній Інструкції з експлуатації або в каталозі TM WORCRAFT.

1.1.23 Ремонт виробу має здійснюватися виключно в уповноваженому сервісному центрі з використанням тільки оригінальних запасних частин TM **WORCRAFT**. В іншому випадку можливе заподіяння серйозної шкоди здоров'ю користувача.

1.2 Особливі вимоги експлуатації виробу

1.2.1 Застосовувати виріб дозволяється тільки відповідно до призначення, яке вказане в Інструкції з експлуатації.

1.2.2 Під час користування виробом необхідно дотримуватися всіх вимог Інструкції з експлуатації, поводитися з ним обережно, не допускати ударів, перевантажень, впливу бруду та нафтопродуктів. До роботи з виробом допускаються лише особи, які уважно ознайомилися з даною Інструкцією з експлуатації.

1.2.3 При роботі з виробом необхідно дотримуватися наступних правил:

- всі види підготовчих робіт, технічне обслуговування та ремонт виробу виконувати тільки, якщо від нього від'єднано акумуляторну батарею;
- під'єднувати до виробу акумуляторну батарею тільки безпосередньо перед початком роботи;
- під'єднувати або від'єднувати до (від) виробу акумуляторну батарею тільки, якщо вимикач знаходиться в положенні «Вимк»;
- від'єднувати від виробу акумуляторну батарею при зміні робочого інструменту, перенесенні виробу з одного робочого місця на інше, перерві в роботі та після закінчення роботи;
- вимикати виріб вимикачем при раптовій зупинці (повне розрядження акумуляторної батареї, заклинювання змінного робочого інструменту, перевантаження електродвигуна);

- під час роботи користуватися засобами індивідуального захисту: спеціальними окулярами, респіратором, протишумовими навушниками, використовувати неслизьке взуття;
 - використовувати щільні захисні рукавички при тривалій роботі – вони знижують рівень шкідливих вібрацій на рукоятках виробу;
 - свердлили отвори та пробивати борозни в стінах, панелях і перекриттях, в яких може бути розташована прихована проводка, а також виконувати інші роботи, при яких може бути пошкоджена ізоляція електричних дротів та устаткування, необхідно тільки після від'єднання цих дротів і устаткування від джерела електроживлення. При цьому повинні бути вжиті всі заходи з попередження випадкової появи на них напруги;
 - роботи, при виконанні яких можуть бути пошкоджені приховано розташовані санітарно-технічні трубопроводи, слід виконувати тільки після їх перекриття;
 - під час роботи виробу необхідно слідкувати за тим, щоб бур не перекошувався в отворі;
 - не перевантажувати виріб;
 - при роботі з виробом на висоті слідкувати, щоб уламки бетону або цегли, падаючи, не заподіяли шкоди оточуючим;
 - після закінчення роботи виріб повинен бути очищений від пилу та бруду.
- 1.2.4 Зберігати виріб слід у сухому, недоступному для дітей та сторонніх місці. Температура зберігання повинна бути в інтервалі від мінус 5 °С до плюс 40 °С, відносна вологість повітря не більше 80%, відсутній прямий вплив атмосферних опадів. При перенесенні виробу з холоду в тепле приміщення необхідно витримати його при кімнатній температурі протягом не менше двох годин. Після цього до виробу можна під'єднати акумуляторну батарею.

1.2.5 Забороняється:

- експлуатувати та зберігати виріб в приміщеннях з вибухонебезпечним, а також хімічно активним середовищем, яке руйнує метали та ізоляцію;
- експлуатувати виріб в умовах впливу крапель і бризок, на відкритих майданчиках під час снігопаду або дощу;
- залишати без нагляду виріб з під'єднаною акумуляторною батареєю;
- передавати виріб особам, які не мають права користування ним;
- працювати виробом з приставних сходів;
- працювати виробом без встановленої передньої рукоятки;
- експлуатувати виріб, якщо під час роботи виникла хоча б одна з таких несправностей:
 - 1) несправний вимикач або його нечітка робота;
 - 2) витікання мастила з редуктора;
 - 3) швидкість обертання падає до ненормальної величини;
 - 4) корпус електродвигуна перегрівається;
 - 5) поява диму або запаху, характерного для ізоляції, що горить;
 - 6) поломка або поява тріщин в корпусних деталях або передній рукоятці;
 - 7) пошкодження або затуплення змінного робочого інструменту.

1.2.6 Дозволяється користуватися виробом без індивідуальних діелектричних засобів захисту.

1.2.7 Завжди заряджайте акумуляторну батарею при температурі від плюс 5 °С до плюс 40 °С. Температура нижче 5 °С може призвести до перезарядження, а це небезпечно. Також батарея не може бути заряджена при температурі вище 40 °С. Найбільш сприятлива температура для зарядки батареї від 20 °С до 25 °С.

1.2.8 Коли зарядка однієї батареї буде повністю завершена, необхідно залишити зарядний пристрій у вимкненому стані приблизно на 15 хвилин, перед тим як розпочати зарядку наступної батареї. Не заряджайте більше, ніж дві батареї поспіль.

1.2.9 Не допускайте потрапляння сторонніх речовин в місце для під'єднання акумуляторної батареї.

1.2.10 Ніколи не розбирайте акумуляторну батарею і зарядний пристрій.

1.2.11 Ніколи не замикайте для її практичного використання, здайте її для подальшої утилізації» батареї призведе до різкого збільшення струму та перегріву, який виведе з її ладу.

1.2.12 Не кидайте акумуляторну батарею у вогонь, вона може вибухнути.

1.2.13 Не ліквідуйте відпрацьовані батареї самостійно. Якщо час роботи батареї після зарядки стане значно коротким для її практичного використання, здайте її для подальшої утилізації.

1.2.14 Не вставляйте будь-які сторонні предмети у щільні отвори повітряної вентиляції зарядного пристрою. Попадання металевих предметів або легкозаймистих матеріалів всередину зарядного пристрою може призвести до його пошкодження або до ураження електричним струмом.



УВАГА! Для збереження заряду та коректної роботи систем захисту акумуляторної батареї після закінчення робіт її необхідно від'єднувати від виробу та зберігати окремо до наступного використання.

1.3 Вимоги безпеки в аварійних ситуаціях

1.3.1 При аварії або нещасному випадку негайно відключити електроінструмент, переносні електроспоживачі, обладнання, повідомити керівника, а також забезпечити до прибуття комісії з розслідування події збереження обставин, якщо це не загрожує небезпекою для людей або збереженню майна.

1.3.2 При необхідності надати першу медичну допомогу потерпілому. При ураженні електричним струмом необхідно:

- вимкнути устаткування, що перебуває під напругою і до якого дотикається потерпілий, якщо вимкнути або розірвати дроти немає можливості, необхідно відділити потерпілого від струмопровідних частин будь-яким ізолятором (сухим одягом, мотузкою, палицею, дошкою тощо);
- потерпілому, що зомлів або перебував довгий час під струмом і прийшов до свідомості, забезпечити спокій до приїзду бригади екстреної медичної допомоги або доставити в лікарню;
- потерпілого, який прийшов у свідомість, слід зручно рівно покласти, розстебнути одяг, забезпечити приплив свіжого повітря, дати нюхати нашатирний спирт, розтерти та зігріти його. При поганому диханні або його відсутності до прибуття бригади екстреної медичної допомоги робити штучне дихання, якщо у потерпілого відсутній пульс одночасно зі штучним диханням робити зовнішній масаж серця.

1.3.3 В усіх випадках ураження електричним струмом необхідно звертатись до лікаря або викликати екстрену медичну допомогу по номеру 103.

1.3.4 У разі виявлення пожежі (ознак горіння) кожний Працівник зобов'язаний:

- негайно повідомити про це телефоном пожежно-рятувальний підрозділ по номеру 101. При цьому необхідно назвати адресу об'єкта, місце виникнення пожежі, ситуацію на пожежі, наявність людей, а також повідомити своє прізвище;
- вжити (по можливості) заходів з евакуації, гасіння (локалізації) пожежі, та збереження матеріальних цінностей;
- повідомити про пожежу керівника та оперативного чергового оперативно-координаційного центру.

1.3.5 При гасінні пожежі в електроустановках треба використовувати порошкові або вуглекислотні вогнегасники. Використання для цього води не допускається через можливість бути ураженим електричним струмом.

2 ОПИС І ПРИНЦИП РОБОТИ

2.1 Призначення виробу

2.1.1 Область застосування перфоратора акумуляторного **CRH-S20LIBDM** досить широка: буріння наскрізних отворів, буріння отворів під анкери в цеглі, бетоні та камені діаметром від 4 до 26 мм, легкі довгальні роботи по цеглі, каменю й бетону. Можливе застосування виробу для свердління деревини, будівельних і синтетичних матеріалів (в режимі свердління) з використанням свердлильного патрона з SDS-Plus адаптером (продаються окремо!). Виріб призначений для побутового використання.





2.1.2 Виріб повинен експлуатуватися в інтервалі робочих температур від плюс 5 °C до плюс 40 °C при відносній вологості повітря не більше 80% та відсутності прямого впливу атмосферних опадів і надмірної запиленості повітря.

2.1.3 Електроживлення виробу здійснюється від літій-іонної акумуляторної батареї лінійки «ONE FOR ALL» від ТМ **WORCRAFT** з напругою 20 В і ємністю 4,0 Аг, для заряджання якої використовується зарядний пристрій цієї ж лінійки. Електроживлення зарядного пристрою здійснюється від однофазної мережі змінного струму напругою 230 В з допустимим відхиленням $\pm 10\%$ і частотою 50 Гц.

2.1.4 У зв'язку з постійною діяльністю щодо вдосконалення виробник залишає за собою право вносити в конструкцію виробу незначні зміни, які не відображені в даній Інструкції з експлуатації та не впливають на його ефективну й безпечну роботу.

2.2 Склад виробу

Зовнішній вигляд перфоратора акумуляторного **CRH-S20LIBDM** показаний на рисунку 1.

1. Патрон SDS-Plus для фіксації змінного інструменту
2. Перемикач режимів «» або «»
3. Сервісна кришка для заміни мастила в кривошипно-шатунному механізмі
4. Пускова клавіша (вимикач)
5. Задній перемикач режимів «» або «»
6. Основна рукоятка
7. Акумуляторна батарея
8. Передня рукоятка
9. Світлодіод підсвічування робочої зони

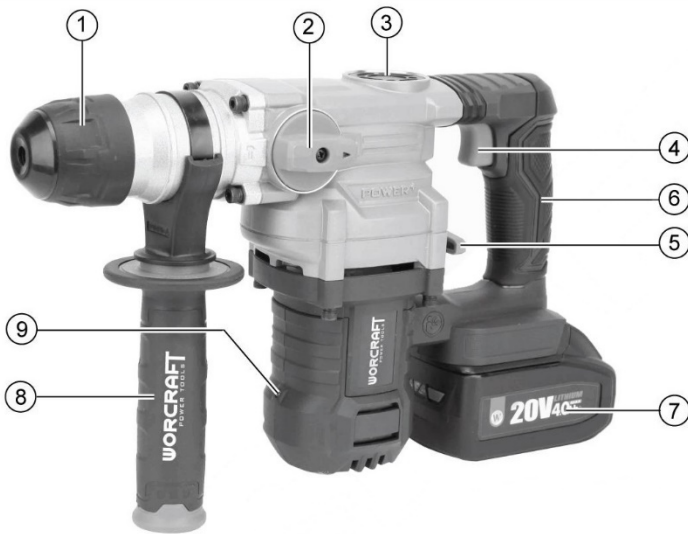

2.3 Опис виробу

2.3.1 Патрон SDS-Plus (1) призначений для фіксації змінного робочого інструменту з відповідним хвостовиком та забезпечує його швидку заміну.

2.3.2 У ролі змінного інструменту з хвостовиком SDS-Plus у виробі використовуються:

- бури діаметром від 4 до 26 мм – для виконання отворів в цеглі, бетоні та інших, схожих за характеристиками, будівельних матеріалах;
- штробник (не входить в комплект постачання та продається окремо!) – для утворення штроб (каналів) в цегляній кладці під електропроводку тощо;
- довбальний інструмент (піка, зубило) – для руйнування бетону, природного каменю, цегляної кладки та інших будівельних матеріалів при утворенні отворів тощо;
- зубчастий або швидкозатискний трикулачковий патрон з SDS-Plus адаптером (продаються окремо!) для фіксації змінного інструменту зі звичайним циліндричним хвостовиком при свердлінні.

2.3.3 Виріб має три режими роботи: ударний, обертальний та ударно-обертальний. Перемикання режимів роботи виробу здійснюється поворотом перемикачів (2 та 5) з одного крайнього положення в інше в бік відповідного символу (дивіться таблицю 1).

Таблиця 1

Положення перемикачів (2) та (5)	Режим роботи / функція
	Ударно-обертальний режим / буріння цегли, бетону й каменю (не призначений для керамічної плитки та матеріалів, які не витримують ударну дію)
	Ударний режим / довбання (руйнування) цегли, бетону й каменю
	Обертальний режим / свердління деревини, синтетичних матеріалів і металу
	УВАГА! Режим холостого ходу: двигун працює без навантаження і вал не обертається. Не встановлюйте перемикачі таким чином, це може призвести до пошкодження електродвигуна.



УВАГА! Не перемикайте режими під час роботи виробу або якщо патрон обертається за інерцією. Це призведе до поломки виробу по негарантійному випадку.



УВАГА! Перемикач режимів (2) має кнопку блокування для захисту від випадкового перемикачання (знаходиться на торцевій частині рукоятки перемикача режимів). Для перемикачання режиму роботи необхідно одночасно натиснути кнопку блокування і повернути рукоятку перемикача у потрібне положення.

2.3.4 Передня рукоятка (8) має можливість зміни свого положення по колу (в будь-який бік), що забезпечує максимальну зручність під час роботи (дивіться рисунок 2). Ослаблення для зміни положення та фіксація рукоятки досягається через обертання охопленої частини рукоятки (проти годинникової стрілки – ослаблення, за годинниковою стрілкою – фіксація).



УВАГА! Використовуйте виріб тільки зі встановленою передньою рукояткою. Слідкуйте за тим, щоб стягувальне кільце передньої рукоятки перебувало на передбаченому для нього місці на корпусі виробу.



2.3.5 Увімкнення та вимкнення виробу здійснюється натисканням/відпусканням пускової клавіші (4).
2.3.6 Вбудований у пускову клавішу електронний регулятор забезпечує плавну зміну швидкості обертання патрона (частоти ударів), величина якої залежить від положення клавіші. Найбільша швидкість (частота) відповідає максимальному натисканню пускової клавіші.
2.3.7 Наявність запобіжної муфти в конструкції виробу забезпечує максимальну безпеку при заклинюванні змінного робочого інструменту в шпурі.



УВАГА! З метою запобігання небезпечним ситуаціям, що виникають при заїданні або заклинюванні змінного робочого інструменту, завжди міцно і надійно тримайте виріб обома руками та займайте стійке положення.

2.3.8 Сервісна кришка (3) надає можливість самостійної заміни мастила в кривошипно-шатунному механізмі. Для зняття кришки її необхідно відкрутити за допомогою спеціального фланцевого ключа.
2.3.9 У зв'язку з постійним вдосконаленням виріб може мати незначні відмінності від опису та рисунків, які не погіршують його експлуатаційні властивості.

3 ПІДГОТОВКА ВИРОБУ ДО ВИКОРИСТАННЯ



УВАГА! Забороняється починати роботу з виробом, не виконавши вимог з техніки безпеки, які зазначені у розділі 1 «Заходи безпеки» даної Інструкції з експлуатації.

3.1 Після транспортування виробу в холодних умовах перед наступним увімкненням в теплом приміщенні його необхідно витримати при кімнатній температурі не менше двох годин до повного висихання вологи (конденсату) на ньому.

3.2 Перед використанням необхідно:

- зовнішнім оглядом переконатися в цілісності корпусних деталей виробу, передньої рукоятки, в справності змінного робочого інструмента та правильності його застосування;
- перевірити чіткість роботи пускової клавіші через її короткочасні (2-3 рази) натискання;
- перевірити роботу виробу на холостому ходу, зробивши кілька пробних запусків. При цьому перевірити роботу редуктора та кривошипно-шатунного механізму (не повинно бути стуку, шуму, вібрації), справність електрообладнання (відсутність диму та запаху, характерного для ізоляції, що горить).

3.3 Встановлення/зняття змінного робочого інструменту

Для встановлення змінного робочого інструменту у виріб в першу чергу необхідно почистити, а потім змастити його хвостовик невеликою кількістю (0,5-1 г) мастила «Літол-24». Потім вставити хвостовик змінного інструменту в патрон SDS-Plus, повертаючи інструмент по осі та штовхаючи його вглиб патрона, доки не буде забезпечене надійне з'єднання (дивіться рисунок 3). При цьому робочий інструмент повинен зафіксуватись від випадіння, маючи невеликий осьовий люфт. Після встановлення змінного інструменту завжди перевіряйте надійність його кріплення – спробуйте витягти його без відведення кільця патрона.

Щоб витягти змінний інструмент з патрона, необхідно відвести кільце патрона у бік передньої рукоятки (дивіться рисунок 4).

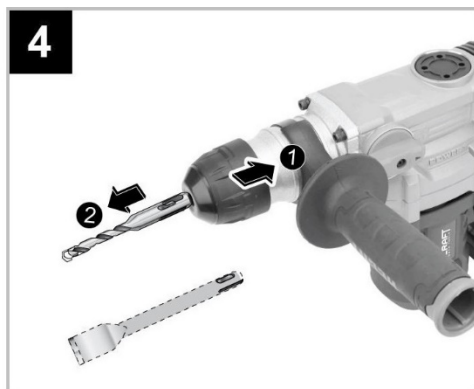
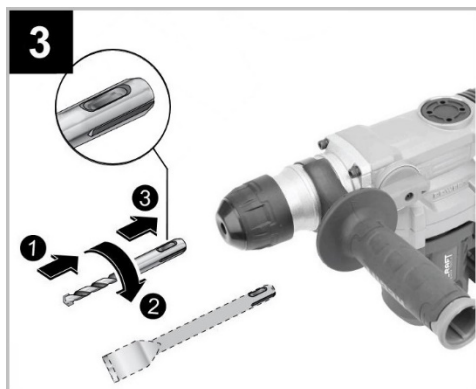

3.4 Зарядження акумуляторної батареї



УВАГА! Переконайтеся, що вихідна напруга зарядного пристрою відповідає напрузі, зазначеній на акумуляторній батареї. Використовуйте тільки зарядний пристрій, який спеціально призначений для літій-іонної (Li-ion) батареї даного виробу. Літій-іонна батарея не володіє ефектом пам'яті та має низький струм саморозряду.

Якщо акумуляторна батарея розряджена (або використовується вперше), зарядіть її наступним чином:

- під'єднайте зарядний пристрій до електромережі з напругою 230 В. При цьому на зарядному пристрої почне світитися індикатор зеленого кольору;
- вставте акумуляторну батарею у відповідне місце зарядного пристрою до впевненого контакту клем. При цьому індикатор на зарядному пристрої змінить свій колір на червоний. Це буде вказувати, що почався (триває) процес зарядження;
- приблизно через дві години зарядження (час залежить від ємності батареї та струму зарядження) індикатор знову почне світитися зеленим кольором, що вказуватиме на закінчення процесу зарядження і повний заряд акумуляторної батареї;
- після закінчення зарядження відключить зарядний пристрій від електромережі;
- від'єднайте акумуляторну батарею від зарядного пристрою.



УВАГА! Алгоритм світіння світлодіодів зарядного пристрою в процесі зарядження може відрізнятися через застосування інших різновидів зарядного пристрою, призначеного для зарядження акумуляторної батареї даного виробу.



УВАГА! В процесі зарядження необхідно забезпечити вільний доступ повітря до акумуляторної батареї та зарядного пристрою.



УВАГА! Якщо акумуляторна батарея буде встановлена на зарядку після того, як вона нагрілася під впливом прямих сонячних променів або внаслідок її використання, можливо, що процес зарядження не почнеться. У цьому випадку дайте батареї час охолонути, а потім почати процес зарядження. Якщо після охолодження процес зарядження все ще не відбувається, розгляньте ймовірність несправності зарядного пристрою (акумуляторної батареї) та зверніться до уповноваженого сервісного центру для ремонту або заміни.

3.5 Збільшення строку служби акумуляторної батареї

3.5.1 В конструкцію літій-іонної акумуляторної батареї вбудована захисна електроніка, яка попереджає перегрів, а також надмірний перезаряд. Глибокий розряд становить найбільшу небезпеку в процесі зберігання та експлуатації літій-іонної акумуляторної батареї. При тривалому зберіганні рекомендується залишати літій-іонну батарею на половину зарядженою та зберігати при температурі від плюс 5 °C до плюс 15 °C.

3.5.2 Процес старіння у вигляді поступового розкладання електродів значно скорочує строк служби літій-іонної батареї. Однак дане несприятливе явище можна значною мірою уповільнити, якщо регулярно застосовувати батарею і заряджати її. Встановлюйте батарею на зарядку відразу ж, як тільки заряду в ній залишається близько 20% від повної ємності (коли настане відчуття, що потужність виробу помітно знизилась). При цьому бажано досягти лише підзарядки в 90% від усієї ємності, ніж 100%, оскільки перезаряд також шкідливий. Повній зарядці та розрядці піддається тільки нова батарея для калібрування її параметрів.

3.5.3 Уникайте заряджання акумуляторної батареї при високій температурі (понад 40 °С).

3.5.4 Акумуляторна батарея буде гарячою безпосередньо після її використання. Якщо таку батарею заряджати одразу після використання, хімічна речовина всередині неї буде втрачати необхідні властивості, а строк служби батареї значно скоротиться. Залиште батарею на деякий час для охолодження та зарядіть її після того, як вона охолоне.

3.6 Встановлення/зняття акумуляторної батареї

Щоб під'єднати акумуляторну батарею (7, рисунок 1) до виробу, її слід вставити до упору по напрямним відповідного гнізда у нижній частині основної рукоятки до характерного «кляцання», яке свідчить про надійну фіксацію (дивіться рисунок 5).

Щоб від'єднати акумуляторну батарею необхідно натиснути кнопку блокування на її корпусі та одночасно витягти батарею з напрямних (дивіться рисунок 6).



3.7 Перед використанням виробу перевірте надійність кріплення корпусних деталей, затяжку різьбових з'єднань, встановлення змінного інструмента, фіксацію акумуляторної батареї. Після встановлення змінного інструмента завжди перевіряйте надійність його кріплення – спробуйте його витягти.



УВАГА! Щоб уникнути накопичення пилу всередині виробу, рекомендується періодично очищати вентиляційні отвори (дивіться пункти підрозділу 5.2 «Порядок технічного обслуговування»).

4 ВИКОРИСТАННЯ ВИРОБУ

4.1 При роботі з виробом необхідно:

- виконувати усі вимоги розділу 1 «Заходи безпеки» даної Інструкції з експлуатації;
- під'єднувати або від'єднувати акумуляторну батарею до (від) виробу тільки, якщо вимикач знаходиться в положенні «Вимк»;
- в умовах температури навколишнього середовища нижче плюс 10 °С виріб необхідно прогріти ввімкненням на холостому ходу протягом 1-2 хвилин;
- слідкувати, щоб вентиляційні отвори для охолодження виробу були завжди чистими та відкритими;
- не класти виріб до повної зупинки змінного робочого інструменту.

4.2 Виберіть необхідний режим роботи виробу за допомогою перемикачів (2 та 5, рисунок 1) згідно з таблицею 1. При необхідності використання виробу в режимі свердління встановіть свердлильний патрон через адаптер (продаються окремо!) в патрон SDS-Plus.



УВАГА! Щоб уникнути пошкодження механізму зміни режимів роботи, здійснюйте перемикання тільки при повній зупинці обертання електродвигуна і патрона. Перед ввімкненням виробу переконайтеся, що перемикачі режимів знаходяться в необхідних положеннях. Перемикачі не повинні знаходитися в проміжних положеннях між двома позиціями: ввімкнення виробу з неправильно встановленими перемикачами може призвести до виходу його з ладу по негарантійному випадку.

4.3 Для ввімкнення виробу натисніть на пускову клавішу (4, рисунок 1) з необхідним зусиллям для відповідної швидкості обертання патрона. Для вимкнення виробу достатньо відпустити пускову клавішу.

4.4 Виріб в ударно-обертальному режимі працює у двох станах: довбальному й холостому. При упорі робочого інструменту виробу в будівельний матеріал відбувається активація ударного механізму, що приводить в дію безпосередньо встановлений в патрон робочий інструмент (зворотно-поступальні рухи з високою енергією удару). У разі припинення зіткнення з оброблюваною поверхнею відбувається перехід у стан холостого ходу (ударний механізм не активується).

4.5 У разі заклинювання бура в шпурі необхідно відвести виріб назад до переходу його у стан холостого ходу, після чого продовжити буріння.

4.6 При бурінні на велику глибину необхідно періодично виймати бур зі шпuru та звільняти його від шламу.

УВАГА! Занадто сильний натиск на виріб не призводить до більш швидкого буріння (свердління) а навпаки, знижує продуктивність і може стати причиною зменшення строк служби виробу. Не намагайтеся виконувати отвори в бетоні під анкерні болти та інші подібні отвори в обертальному режимі (режимі свердління). При використанні виробу в ударно-обертальному режимі зі встановленим через SDS-Plus адаптер свердлильним патроном (продаються окремо!) строк служби виробу скорочується, а свердлильний патрон може бути пошкоджений.



4.7 Після закінчення роботи:

- від'єднайте акумуляторну батарею;
- очистьте виріб і додаткові приладдя від пилу та бруду. У разі сильного забруднення протріть виріб вологою серветкою, яка виключає потрапляння на нього води у вигляді крапель. Після цього витріть виріб насухо. Забороняється використовувати для чищення агресивні до пластмаси, гуми та металів очистники (наприклад, ацетон, розчинники, кислоти тощо);
- зберігайте виріб у сухому провітрюваному приміщенні. При тривалому зберіганні металеві зовнішні вузли та деталі покрийте шаром консерваційного мастила. Умови зберігання й транспортування повинні виключати можливість механічних пошкоджень та впливу атмосферних опадів.



УВАГА! Забороняється використання виробу без встановленої передньої рукоятки.



УВАГА! Ніколи не використовуйте виріб в ударно-обертальному режимі для свердління отворів. Для цього використовуйте обертальний режим та свердлильний патрон з SDS-Plus адаптером (продаються окремо!). В іншому випадку не тільки знижується продуктивність свердла та виробу, але й саме свердло може бути пошкоджене.



УВАГА! Для запобігання нещасному випадку під час встановлення (заміни) робочого інструменту, зміни положення передньої рукоятки, перенесення виробу на інше робоче місце слідкуйте за тим, щоб від нього було від'єднано акумуляторну батарею. Також від'єднуйте батарею під час перерв і після завершення роботи.

5 ТЕХНІЧНЕ ОБСЛУГОВУВАННЯ ВИРОБУ

5.1 Загальні вказівки

Щоб уникнути пошкоджень, для забезпечення довговічності та надійного виконання функцій виробу, необхідно регулярно виконувати описані далі роботи з технічного обслуговування.

Гарантійні претензії приймаються тільки при правильному та регулярному виконанні робіт з технічного обслуговування. При недотриманні цих вимог підвищується небезпека травмування!

Користувач виробу може виконувати тільки роботи з догляду та технічного обслуговування, які описані в даній Інструкції з експлуатації (пункти підрозділу 5.2). Всі інші роботи повинні виконуватися тільки в уповноважених сервісних центрах ТМ **WORCRAFT**.

5.2 Порядок технічного обслуговування

5.2.1 Перевірка змінного інструменту. Використання тупого або пошкодженого змінного інструменту призводить до зниження продуктивності виробу та до перевантаження електродвигуна. Тому завжди слідкуйте за тим, щоб змінний інструмент був правильно заточеним і не пошкодженим – змінюйте його при необхідності.

5.2.2 Перевірка встановлених гвинтів. Регулярно перевіряйте усі встановлені на виробі гвинти, слідкуйте за тим, щоб вони були як слід затягнуті. Ослаблений гвинт треба негайно затягнути. Невиконання цього правила загрожує серйозною небезпекою.

5.2.3 Технічне обслуговування електродвигуна. Завжди слідкуйте за тим, щоб обмотка не була пошкоджена, не залита мастильними матеріалами або водою, а вентиляційні отвори були очищені від пилу та бруду.

5.2.4 Заміна мастила в редукторі. Редуктор виробу з заводу заповнений необхідною кількістю мастила. Проте щоб редуктор не вивести з ладу, дуже важливо через кожні 50 годин роботи змащувати його робочі частини. Для змащування редуктора використовуйте консистентне мастило, спеціально рекомендоване для редукторів перфораторів. Під час гарантійної експлуатації виробу заміну мастила необхідно виконувати в уповноважених сервісних центрах ТМ **WORCRAFT**.

5.2.5 Щоб уникнути накопичення пилу всередині виробу, рекомендується періодично очищати вентиляційні отвори. Для цього:

- від'єднайте акумуляторну батарею;
- продуйте вентиляційні отвори сухим стисненим повітрям;
- виконайте очищення вентиляційних отворів м'якою неметалевою щіткою або сухою ганчіркою.

Ні в якому разі не використовуйте для чищення металеві предмети, тому що вони можуть пошкодити внутрішні деталі виробу.

5.2.6 Перед тривалою перервою в експлуатації або зберіганням очищайте виріб від пилу та бруду без застосування агресивних до пластмаси, гуми й металів очисників. Зберігайте виріб у сухому приміщенні.



УВАГА! Ніколи не бризкайте водою на виріб у процесі його очищення. Виріб слід протирати тільки сухою (або трохи вологою) серветкою! Не використовуйте ідкі очисники, які можуть пошкодити металеві, пластмасові та гумові частини виробу!

5.2.7 Для того, щоб виріб працював довго та надійно, ремонтні, сервісні й регульовальні роботи повинні виконуватися тільки фахівцями в уповноважених сервісних центрах ТМ **WORCRAFT**.

5.3 Періодична перевірка і періодичне технічне обслуговування

5.3.1 Періодична перевірка і періодичне технічне обслуговування виконуються після закінчення гарантійного строку експлуатації виробу, а потім не рідше одного разу на 6 місяців.

5.3.2 Періодичну перевірку та періодичне технічне обслуговування рекомендується виконувати в уповноважених сервісних центрах ТМ **WORCRAFT**, перелік і контактні дані яких зазначено на офіційному сайті **worcraft.com.ua**.

5.3.3 Періодична перевірка і періодичне технічне обслуговування містять в собі:

- перевірку стану корпусних деталей;
- перевірку стану деталей редуктора (шестерень, підшипників);
- заміну мастила в редукторі.



УВАГА! Технічне обслуговування повинно виконуватися регулярно протягом усього строку служби виробу. Без виконання технічного обслуговування покупець втрачає право гарантійного обслуговування.

5.3.4 За рекомендованих умов експлуатації виріб буде справно працювати весь гарантований строк служби. Дотримання правил користування дозволить уникнути передчасного виходу з ладу окремих частин та всього виробу в цілому.

5.3.5 Якщо виріб внаслідок інтенсивної експлуатації потребує періодичного обслуговування, то ці роботи виконуються коштом споживача. Технічне обслуговування в сервісних центрах не входить у гарантійні зобов'язання виробника і продавця. Сервісні центри надають платні послуги при виконанні періодичного технічного обслуговування.

5.3.6 Після закінчення строку служби можливе використання виробу за призначенням, якщо його стан відповідає вимогам безпеки та виріб не втратив своїх функціональних властивостей. Висновок видається уповноваженими сервісними центрами ТМ **WORCRAFT**.

6 ПОТОЧНИЙ РЕМОНТ СКЛАДОВИХ ЧАСТИН ВИРОБУ

Ремонт виробу повинен виконуватися спеціалізованим підрозділом в уповноважених сервісних центрах ТМ **WORCRAFT**. Перелік і контактні дані сервісних центрів зазначено на офіційному сайті **worcraft.com.ua**.

7 СТРОК СЛУЖБИ, ЗБЕРІГАННЯ, ТРАНСПОРТУВАННЯ

7.1 Строк служби виробу становить 3 роки. Зазначений строк служби дійсний при дотриманні споживачем вимог даної Інструкції з експлуатації. Дата виробництва вказана на табличці виробу.

7.2 Виріб, очищений від пилу та бруду, повинен зберігатись в пакуванні заводу-виробника в сухих провітрюваних приміщеннях при температурі навколишнього середовища від мінус 5 °С до плюс 40 °С, відносній вологості повітря не більше 80% і відсутності прямого впливу атмосферних опадів. Пакування повинне зберігатися до закінчення гарантійного строку експлуатації виробу.

7.3 Транспортування виробу здійснюється в закритих транспортних засобах відповідно до правил перевезення вантажів, що діють на транспорті даного виду.

8 ГАРАНТІЇ ВИРОБНИКА (ПОСТАЧАЛЬНИКА)

8.1 Гарантійний строк (гарантійний термін) експлуатації виробу дивіться у Гарантійному талоні. Претензії від споживачів на території України приймає ТОВ «ДТІ Груп», 49111, м. Дніпро, шосе Запорізьке, 26.

8.2 Під час купівлі виробу:

- повинен бути правильно оформлений Гарантійний талон (стояти печатка або штамп з реквізитами організації, яка реалізувала виріб, дата продажу, підпис продавця, найменування моделі та серійний номер виробу);
- переконайтеся в тому, що серійний номер виробу відповідає номеру, вказаному в Гарантійному талоні;
- перевірте наявність пломб на виробі (якщо вони передбачені виробником);
- перевірте комплектність і працездатність виробу, а також зробіть огляд на предмет зовнішніх пошкоджень, тріщин і сколів.

Кожен виріб комплектується фірмовим Гарантійним талоном ТМ **WORCRAFT**. При відсутності в Гарантійному талоні дати продажу або підпису (печатки) продавця, гарантійний строк розраховується від дати виготовлення виробу.

8.3 У випадку виходу виробу з ладу протягом гарантійного строку експлуатації з вини заводу-виробника власник має право на безплатний ремонт. Для гарантійного ремонту власнику необхідно звернутися в сервісний центр з виробом і повністю та правильно заповненим Гарантійним талоном (заповнюється під час купівлі виробу). Задоволення претензій споживачів на території України здійснюється відповідно до Закону України «Про захист прав споживачів». При гарантійному ремонті строк гарантії виробу продовжується на час його ремонту.

Гарантійне та післягарантійне обслуговування виробів ТМ **WORCRAFT** на території України виконується в уповноважених сервісних центрах, перелік і контактні дані яких зазначено на офіційному сайті worcraft.com.ua.



УВАГА! Перелік сервісних центрів може бути змінений. Актуальну інформацію про контактні дані сервісних центрів на території України можна дізнатись на офіційному сайті worcraft.com.ua.

8.4 Гарантія не поширюється:

- на частини та деталі, що швидко зношуються (передня рукоятка, гумові ущільнення, сальники, мастило тощо), а також на змінні приладдя (бури, довбальний інструмент);
- в разі природного зносу виробу (повне вироблення ресурсу, сильне внутрішнє та зовнішнє забруднення);
- у випадку з видаленим, стертим або зміненим серійним номером виробу;
- при появі несправностей, викликаних дією форс-мажорної ситуації (нешасний випадок, пожежа, повінь, удар блискавки тощо);
- якщо експлуатація відбувалась з використанням приладдя, аксесуарів та витратних матеріалів, не рекомендованих або не схвалених виробником (постачальником);
- якщо виріб розбирався або ремонтувався протягом гарантійного строку самостійно або із залученням третіх осіб, не уповноважених виробником (постачальником) на виконання гарантійного ремонту.



УВАГА! Забороняється вносити в конструкцію виробу зміни та виконувати доопрацювання, які не передбачені заводом-виробником.

9 ТЕХНІЧНІ ХАРАКТЕРИСТИКИ

Гарантійний строк (гарантійний термін) експлуатації виробу дивіться у Гарантійному талоні. Дата виготовлення вказана на табличці виробу. Постачальник: ТОВ «ДТІ Груп», 49111, м. Дніпро, шосе Запорізьке, 26. Виробник: «Шанхай Ворлд-Про Імп енд Експ Ко ЛТД», розташований за адресою 26/1000, Джинхай роуд, Пудонг, Шанхай, КНР.

Строк служби виробу становить 3 роки з моменту купівлі. Термін придатності 10 років. Гарантійний термін зберігання 10 років. Умови зберігання: зберігати в сухому місці, захищеному від впливу вологи та прямих сонячних променів, при температурі від мінус 5 °С до плюс 40 °С, відносній вологості повітря не більше 80% і відсутності прямої дії атмосферних опадів.

Правила та умови ефективного й безпечного використання виробу вказані в Інструкції з експлуатації. Виріб не містить шкідливих для здоров'я речовин.

Претензії споживачів на території України приймає ТОВ «ДТІ Груп». Ремонт і технічне обслуговування необхідно здійснювати в уповноважених сервісних центрах ТОВ «ДТІ Груп». Перелік і контактні дані сервісних центрів зазначено на офіційному сайті worcraft.com.ua.

Основні технічні характеристики перфоратора акумуляторного **CRH-S20LIBDM** наведені в таблиці 2.

Таблиця 2

Найменування параметра	Значення
Напруга живлення, В	20
Тип електродвигуна	безщітковий
Тип акумуляторної батареї	Li-ion (літій-іонна)
Ємність акумуляторної батареї, мАг	4000
Вихідні параметри зарядного пристрою (напруга, В / сила струму, А)	21 / 2,4
Час заряджання акумуляторної батареї, год	2,0
Система фіксації змінного робочого інструмента	SDS-Plus
Енергія удару, Дж	4,5
Швидкість обертання патрона, об/хв	0-760
Максимальна кількість ударів, уд/хв	3800
Максимальний діаметр свердління (буріння), мм:	
• дерево	35
• сталь	13
• бетон	26
Рівень звукового тиску L_{pa} , дБ(А)	89,2 ($K_{pa}=3,0$)
Рівень звукової потужності L_{wa} , дБ(А)	97,2 ($K_{wa}=3,0$)
Рівень вібрації (буріння) $a_{h,HD}$, m/c^2	11,4 ($K_{h,HD}=1,5$)
Рівень вібрації (довбання) $a_{h,Cheq}$, m/c^2	12,6 ($K_{h,Cheq}=1,5$)
Вага (без акумуляторної батареї) нетто/брутто, кг	3,5/5,5

Виріб за своєю конструкцією та експлуатаційним характеристикам відповідає вимогам Технічного регламенту безпеки машин, затвердженого постановою КМУ №62 від 30.01.2013 р., а саме ДСТУ EN 60335-1:2017 (EN 60335-1:2012; A11:2014; AC:2014; A13:2017, IDT; IEC 60335-1:2010, MOD), ДСТУ EN 62841-1:2016 (EN 62841-1:2015, IDT), ДСТУ EN 62841-2-1:2019 (EN 62841-2-1:2018, IDT; IEC 62841-2-1:2017, MOD).

10 КОМПЛЕКТНІСТЬ

Комплектність перфоратора акумуляторного **CRH-S20LIBDM** зазначена в таблиці 3.

Таблиця 3

Найменування	Кількість, од.
Перфоратор акумуляторний CRH-S20LIBDM	1
Акумуляторна батарея (Li-ion, 4 Аг)	1
Зарядний пристрій (2,4 А)	1
Передня рукоятка	1
Плоска ударна насадка (плоске зубило) 250 мм	1
Гострокінцева ударна насадка (піка) 250 мм	1
Бур (Ø8 мм, Ø10 мм, Ø12 мм)	3
Інструкція з експлуатації	1
Гарантійний талон	1
Пластиковий кейс	1

Виробник залишає за собою право на внесення змін в технічні характеристики та комплектацію виробу без попереднього повідомлення.

11 УТИЛІЗАЦІЯ

Не викидайте виріб, приладдя й пакування разом з побутовим сміттям. Виріб, який відслужив свій строк, слід здавати на екологічно чисту утилізацію (рециркуляцію) відходів на підприємства, що відповідають умовам екологічної безпеки.



УВАГА! Ремонт, модифікація та перевірка електроінструментів ТМ WORCRAFT повинні виконуватися тільки в уповноважених сервісних центрах ТМ WORCRAFT. При використанні або техобслуговуванні виробу завжди слідкуйте за виконанням усіх правил та норм безпеки.



Повний перелік моделей та аксесуарів до інструменту
ви можете подивитися на фірмовому сайті
worcraft.com.ua